

FR NOTICE DE MONTAGE DU RAYONNAGE AD'VANCE

NL MONTAGEHANDLEIDING AD'VANCE LEGBORDSTELLING

Avant assemblage, lire attentivement, en complément du présent document, la « notice de montage, d'utilisation et d'entretien », réf. NMU-FR-06-01, jointe.

Lees, voor de montage, eerst aandachtig deze handleiding en de « opbouw, gebruiks- en onderhouds aanwijzingen » door ref. NMU-NL-06-01.



①

Vis HM 4x45
ou
Ecrus M4

①

HM 4x45
OF
M4

②

Placer les traverses à hauteur désirée des tablettes
Hauteur maxi 1ère tablette: 200mm

③ Assembler 2 échelles identiques et les maintenir face à face

④ Placer les tablettes sur les traverses selon le schéma ci-dessous - Placer la tablette basse puis une tablette haute

②

Plaats de diepteliggers op de gewenste hoogte van de legborden

③ Bouw 2 jukken op identieke wijze op en zet deze tegenover elkaar

④ Leg de legborden op de diepte liggers zoals op bovenstaand schema aangegeven - Plaats eerst een legbord onder en dan boven

⑤ Montage du croisillon

x4
x2

NB: serrage manuel des croisillons sans forcer après mise à l'aplomb du rayonnage

⑤ Monteren van een kruisschoor

x4
x2

NB: Kruisschoor handmatig vastzetten zonder forceren, nadat alle legborden correct zijn geplaatst

⑥ Montage de l'élément suivant

• Hauteur jusque 2,5 m : 1 croisillon par élément départ puis 1 toutes les 3 travées.
• Hauteur de 2,75 m à 3,5 m : 1 croisillon par élément départ puis 1 toutes les 2 travées.
• Hauteurs supérieures : nous consulter.

⑦ Option renfort de tablette

⑥ Opbouw van een aanbouwrek

• H. tot 2.5m : 1 kruisschoor van startelement dan 1 om 3 velden.
• H. van 2.75m tot 3.5m : 1 kruisschoor van startelement dan 1 om 2 velden.
• Grotere hoogten : voor het bezoek

⑦ Opbouw versterking van de legborden

DE

AD'VANCE MONTAGE-ANLEITUNG

Es ist überaus wichtig, dieser Anleitung sowie den beigefügten Hinweisen «Montage-, Benu- zungs- und Wartungsanleitung» Ref NMU-DE-06-01 vor der Montage aufmerksam zu lesen.

GB

AD'VANCE SHELVING ASSEMBLY INSTRUCTIONS

Before assembly, added to this document, please read carefully the « using and mainte- nance instructions » document ref. MNU-GB-06-01

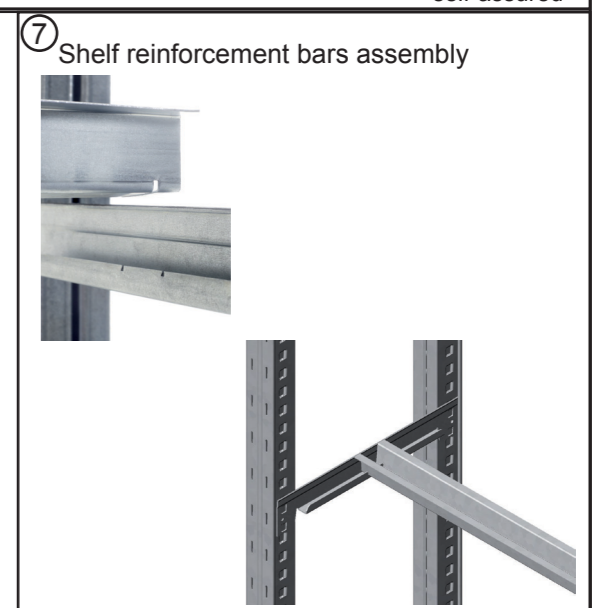
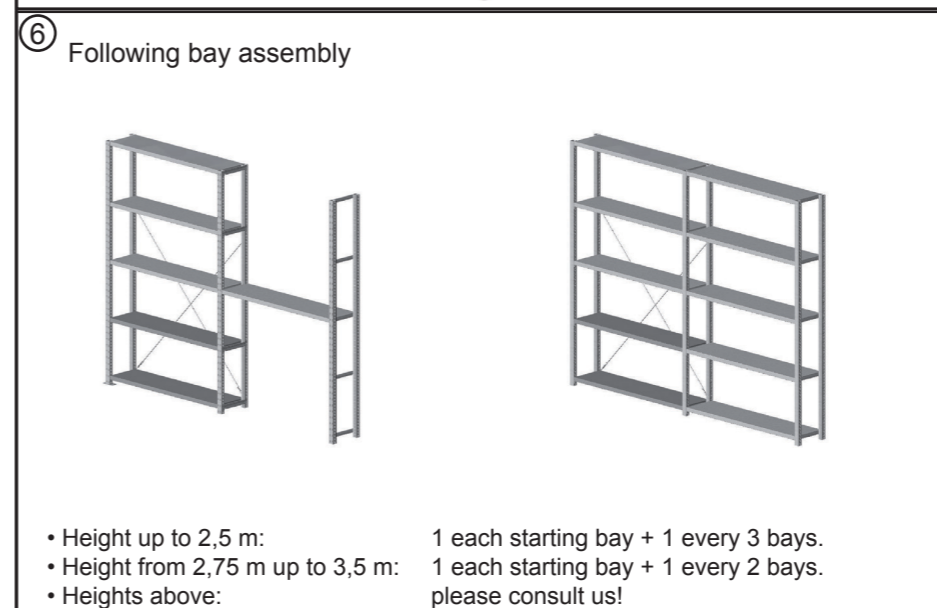
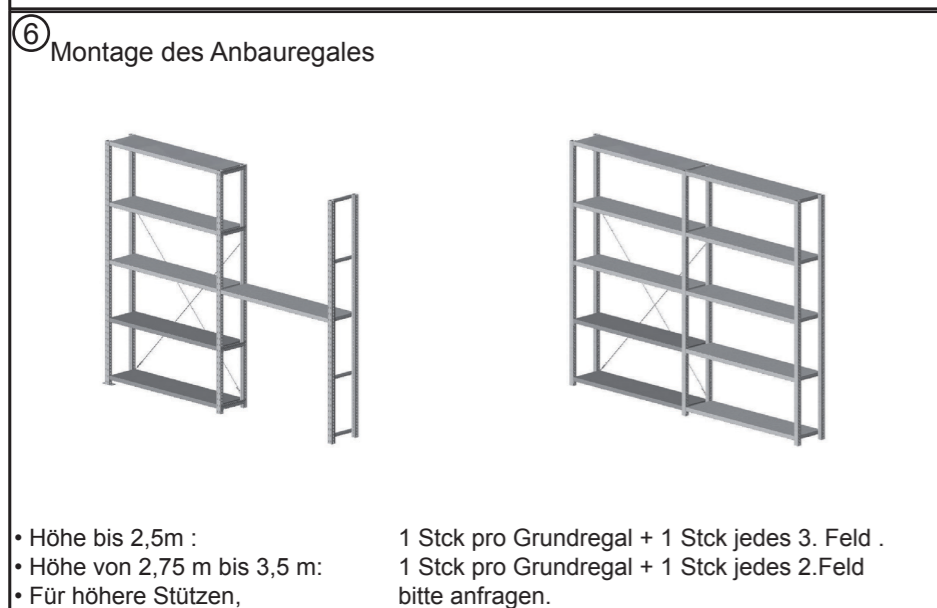
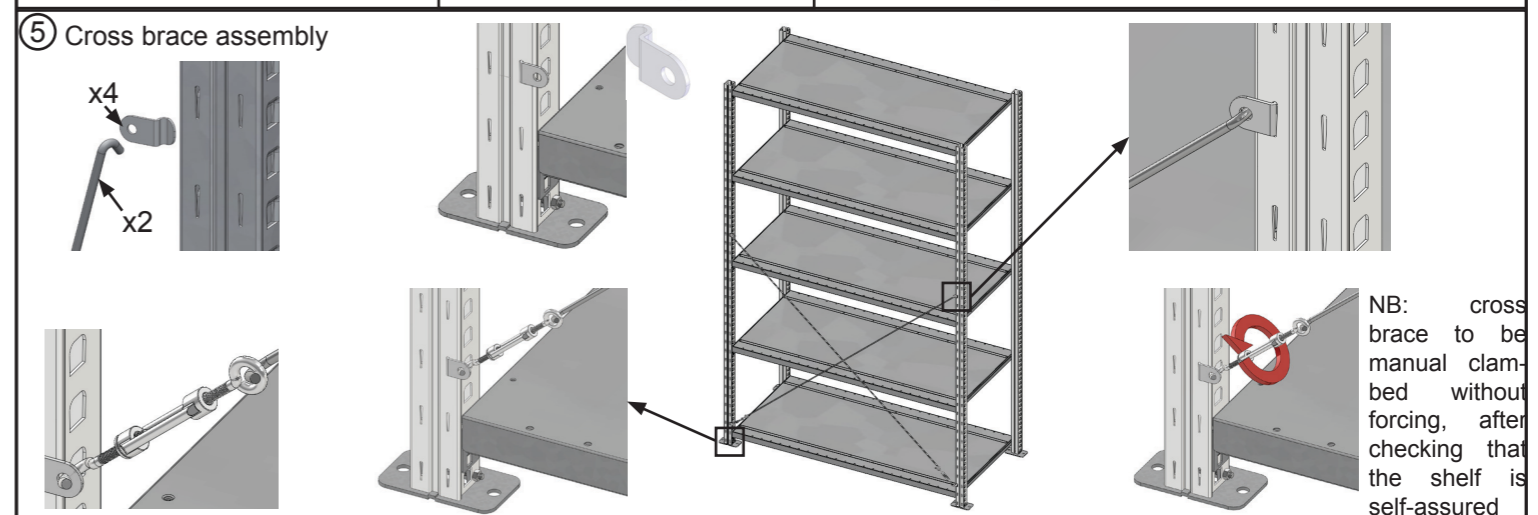
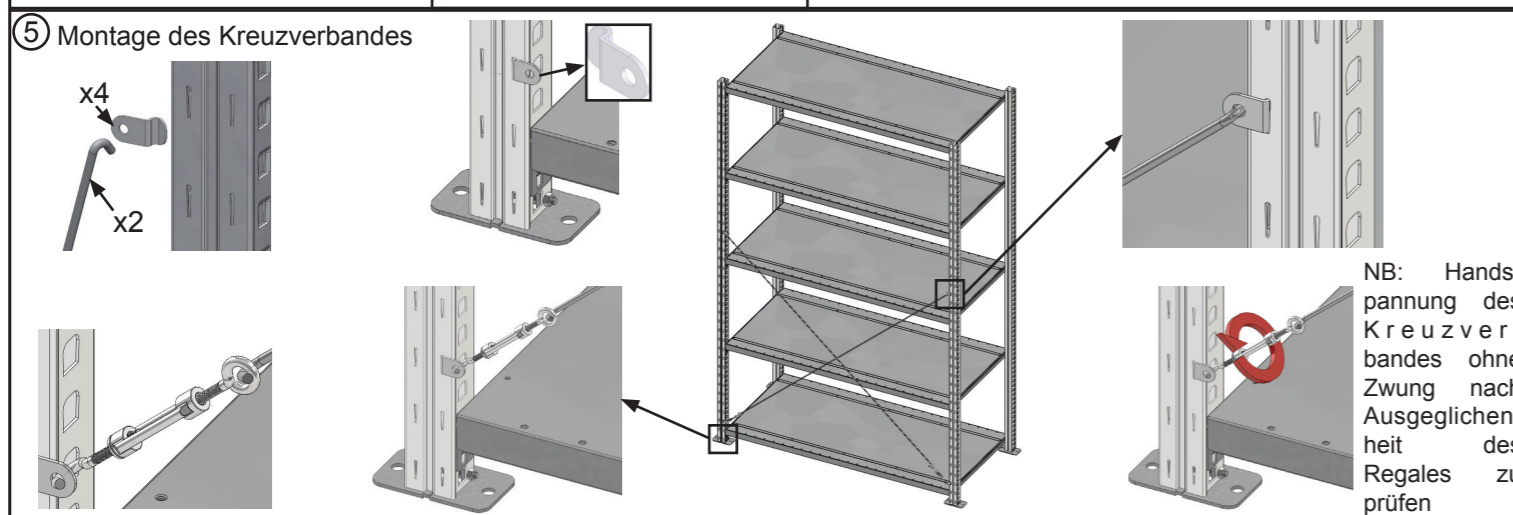
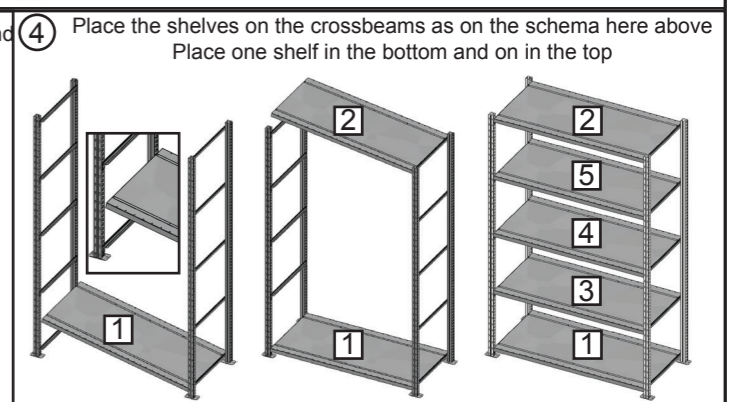
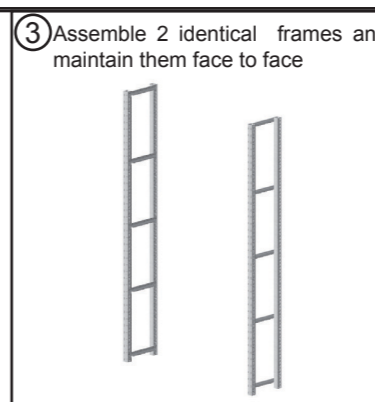
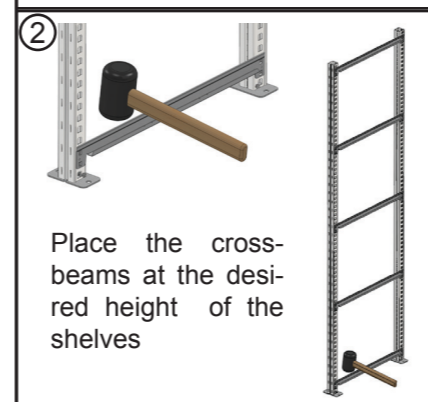
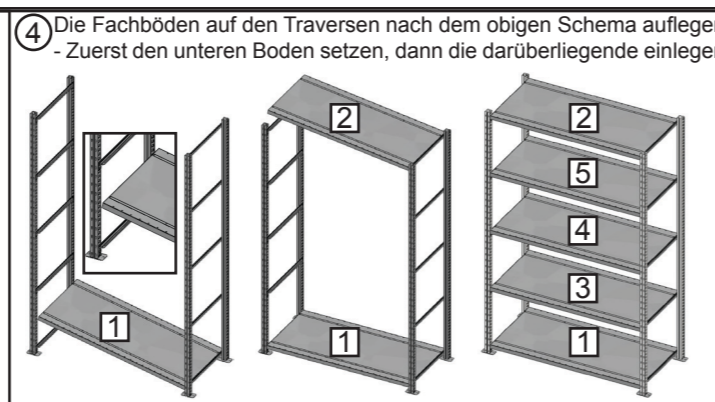
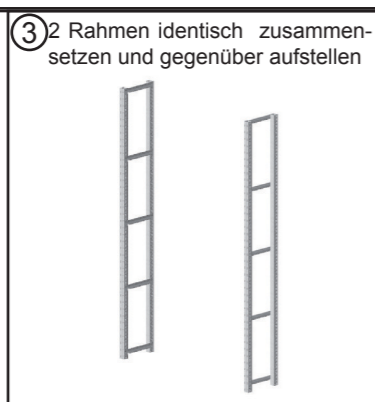
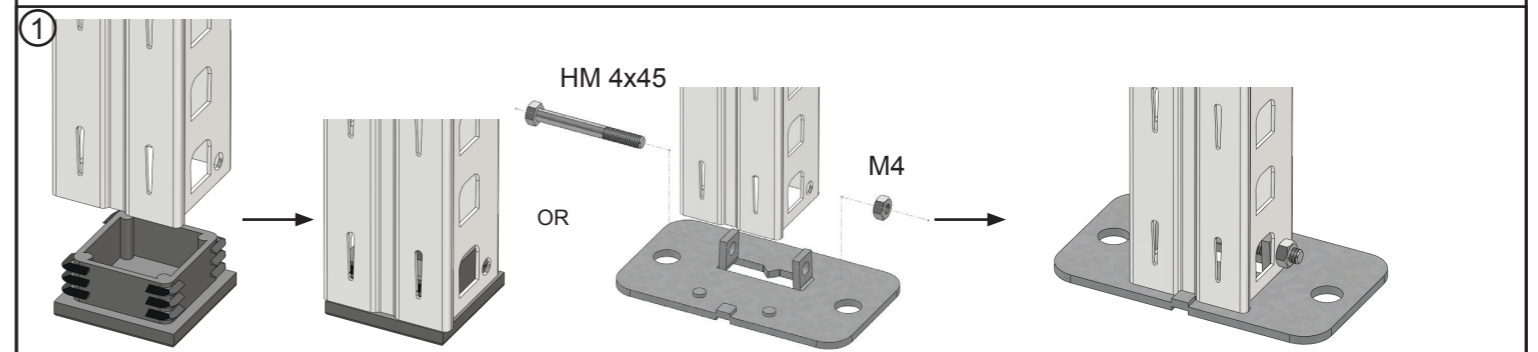
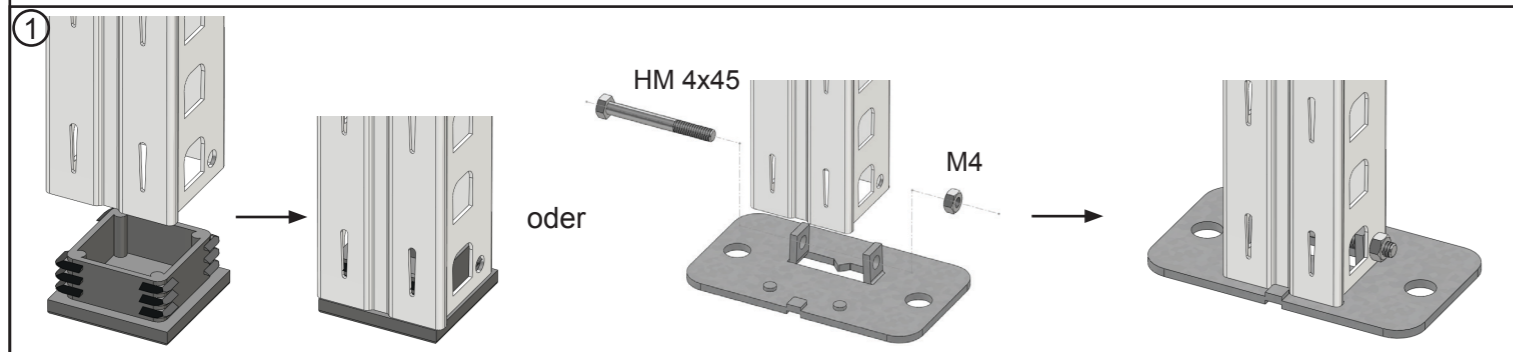

• Höhe bis 2,5m : 1 Stck pro Grundregal + 1 Stck jedes 3. Feld .
• Höhe von 2,75 m bis 3,5 m: 1 Stck pro Grundregal + 1 Stck jedes 2.Feld
• Für höhere Stützen, bitte anfragen.

• Height up to 2,5 m: 1 each starting bay + 1 every 3 bays.
• Height from 2,75 m up to 3,5 m: 1 each starting bay + 1 every 2 bays.
• Heights above: please consult us!